

**ONLINE
BEDRIJFS
MAKELAAR**



TE KOOP / TE HUUR

Jan Rebelstraat 19-D 6, AMSTERDAM



PROJECTINFORMATIE

Jan Rebelstraat 19-D 6, AMSTERDAM

ONLINE
BEDRIJFS
MAKELAAR

Garageboxen te huur en te koop aan Jan Rebelstraat 19D (unit 6 & 12) in Amsterdam – Ideaal voor opslag of bedrijfsactiviteiten.

Op een goed bereikbare locatie aan de Jan Rebelstraat 19 te Amsterdam bieden wij een tweetal functionele garageboxen aan. De garageboxen zijn geschikt voor opslag, het stallen van voertuigen of kleinschalige bedrijfsactiviteiten. Dankzij de ligging in Amsterdam-West zijn de garageboxen goed bereikbaar via de omliggende uitvalswegen, waaronder de Ring A10 en de A5. Via deze wegen zijn ook de A4 en A9 eenvoudig te bereiken. Dit maakt de units een praktische oplossing voor ondernemers of particulieren die behoefte hebben aan extra ruimte op een centrale en goed bereikbare locatie.

METRAGES (BOX 6 EN 12)

- Garagebox begane grond: circa 24 m²
- Lengte: circa 8,00 meter
- Breedte: circa 3,00 meter
- Hoogte: circa 3,00 meter
- Doorrijhoogte: circa 2,40 meter
- Inhoud: circa 72 m³

VOORZIENINGEN GARAGEBOX:

- Stroompunten
- Verlichting
- Betoncoating
- Eigen elektrameter
- Eigen postadres en een vestigingsadres.
- Persoonlijke keytags om de toegangspoort van het park 24/7 te openen en het alarmsysteem uitschakelen.
- Brand- en inbraakbeveiliging
- Vloerbelasting: circa 500 kg/m²

PROJECTINFORMATIE

Jan Rebelstraat 19-D 6, AMSTERDAM

ONLINE
BEDRIJFS
MAKELAAR

GEZAMENLIJKE VOORZIENINGEN:

- Parkbeheerder
- Hoog hekwerk rondom het park met stroomschok beveiliging
- 24-uurs camerabewaking met aansluiting op meldkamer
- Sanitaire voorziening met wateraansluiting

KADASTRALE GEGEVENS

Gemeente: Sloten Noord-Holland

Sectie: G

Nummer: 6349

Appartementsindex: 6 & 12

KOOPCONDITIES (PER GARAGEBOX)

Vraagprijs: € 125.000,- V.O.N. excl. BTW.

Zekerheidsstelling: Waarborgsom ter grootte van 10% van de koopsom te storten bij of af te geven aan de notaris uiterlijk 10 dagen na ondertekening van de overeenkomst.

Erfpacht: Neem voor meer informatie contact op met de Online Bedrijfsmakelaar.

VvE-bijdrage: Nader te bepalen.

Aanvaarding: Medio juni 2026.

HUURCONDITIES

Huurprijs: € 850,- per maand excl. BTW.

Huurtermijn: In overleg, minimaal 1 jaar.

PROJECTINFORMATIE

Jan Rebelstraat 19-D 6, AMSTERDAM

Aanvaarding: Medio juni 2026.

Opzegtermijn: 3 maanden.

Zekerheidstelling: Een waarborgsom ter grootte van drie maanden huur.

Huurindexering: Jaarlijks overeenkomstig het maand prijsindexcijfer volgens het consumentenprijsindexcijfer (CPI) reeks CPI alle huishoudens (2015=100) gepubliceerd door het Centraal Bureau voor de Statistiek (CBS). De huurprijs zal nimmer minder bedragen dan de huurprijs van het voorafgaande jaar. Indexatie voor het eerst 12 maanden na huur ingangsdatum en zo vervolgens jaarlijks.

BTW: Indien huurder niet aan het "90%-criterium" (aandeel belaste prestaties) voldoet, zal er van rechtswege sprake zijn van omzetbelasting vrijgestelde verhuur. Als dan wordt de overeengekomen kale huurprijs, exclusief omzetbelasting, zodanig verhoogd, dat het voor verhuurder ontstane financiële nadeel wordt gecompenseerd.

GOEDKEURING

Het bovenstaande is onder finaal voorbehoud van de eigenaar.

PROJECTINFORMATIE

Jan Rebelstraat 19-D 6, AMSTERDAM

ONLINE
BEDRIJFS
MAKELAAR

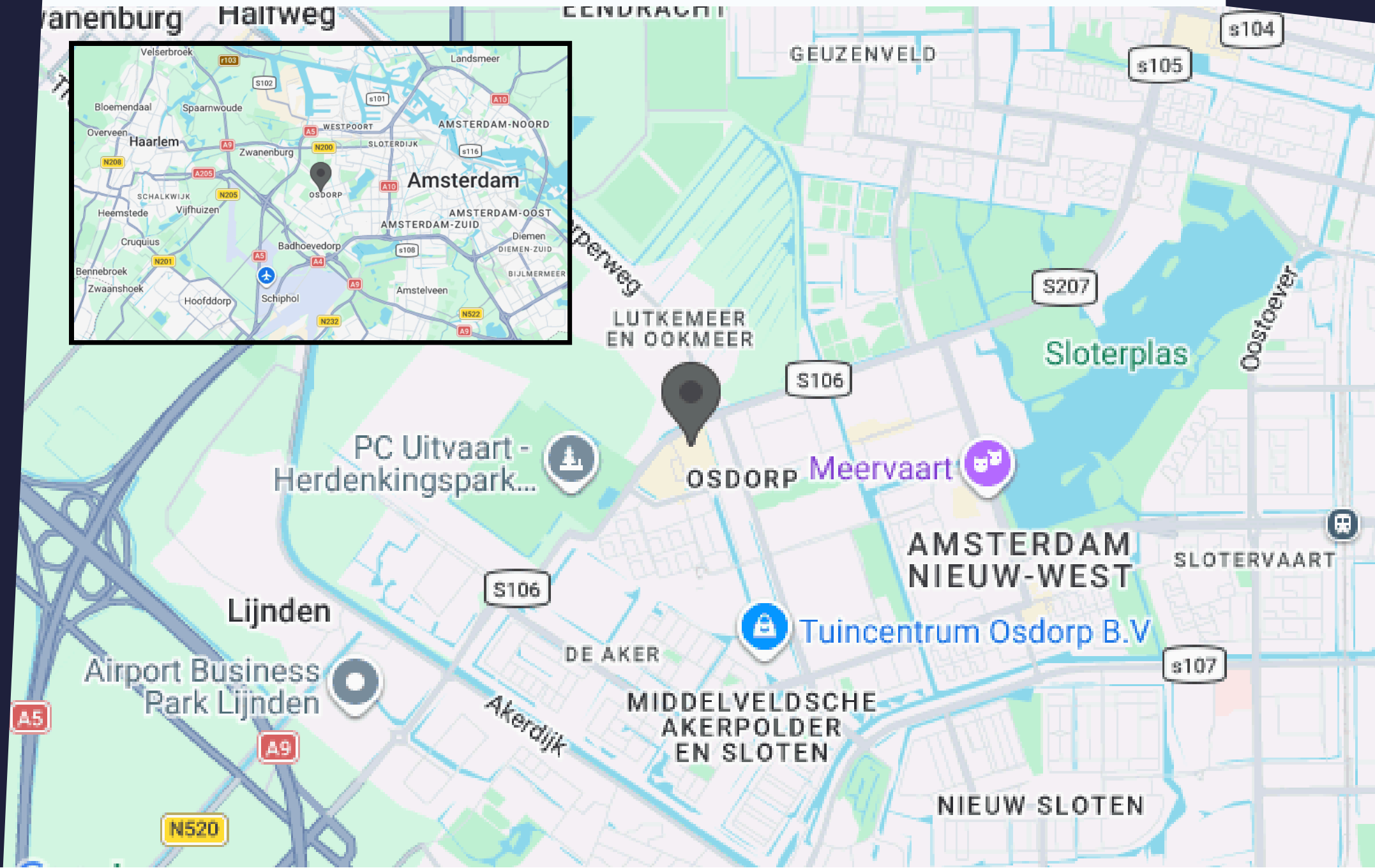

MEDIA

Jan Rebelstraat 19-D 6, AMSTERDAM



MEDIA

Jan Rebelstraat 19-D 6, AMSTERDAM



MEDIA

Jan Rebelstraat 19-D 6, AMSTERDAM



MEDIA

Jan Rebelstraat 19-D 6, AMSTERDAM

ONLINE
BEDRIJFS
MAKELAAR



MEDIA

Jan Rebelstraat 19-D 6, AMSTERDAM

ONLINE
BEDRIJFS
MAKELAAR



MEDIA

Jan Rebelstraat 19-D 6, AMSTERDAM



MEDIA

Jan Rebelstraat 19-D 6, AMSTERDAM



MEDIA

Jan Rebelstraat 19-D 6, AMSTERDAM



MEDIA

Jan Rebelstraat 19-D 6, AMSTERDAM



MEDIA

Jan Rebelstraat 19-D 6, AMSTERDAM

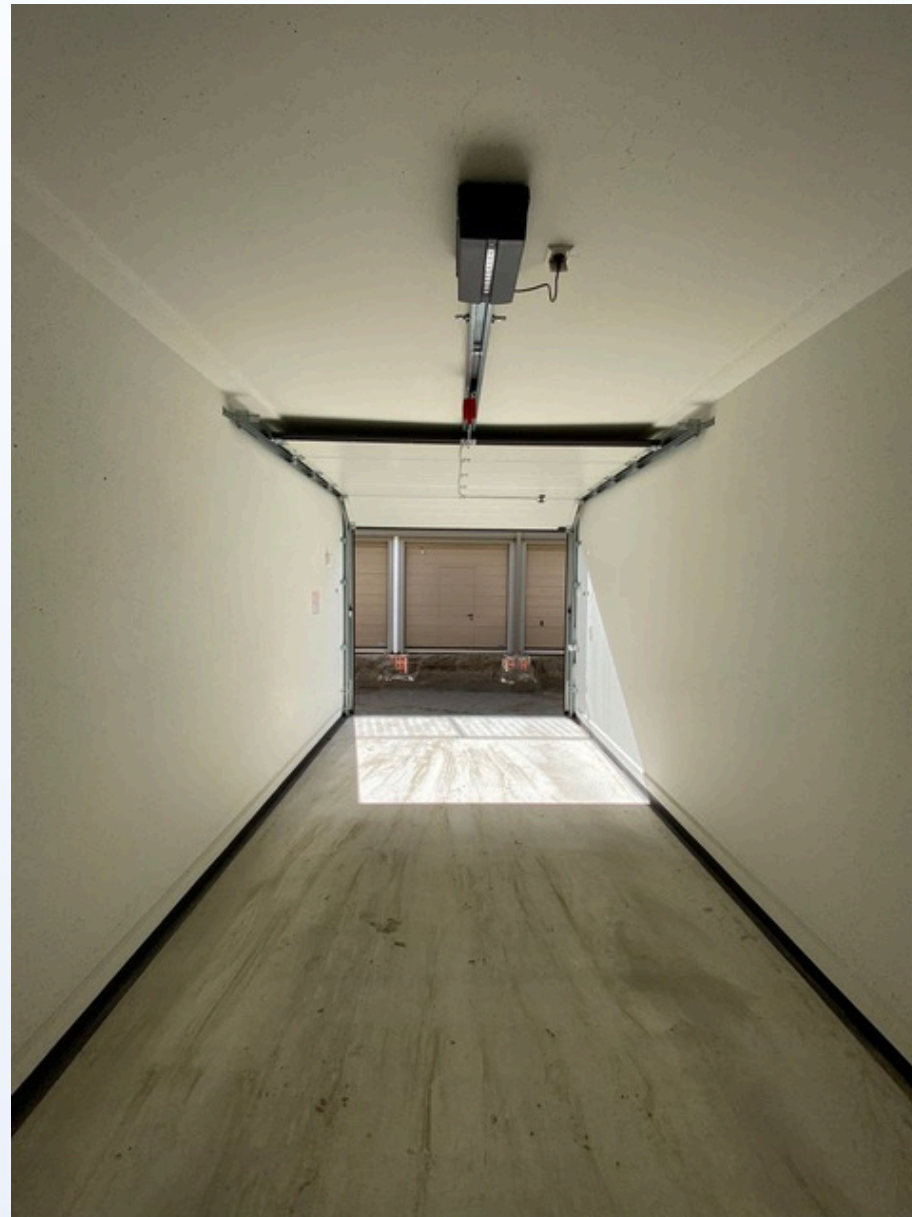

MEDIA

Jan Rebelstraat 19-D 6, AMSTERDAM



MEDIA

Jan Rebelstraat 19-D 6, AMSTERDAM



MEDIA

Jan Rebelstraat 19-D 6, AMSTERDAM



MEDIA

Jan Rebelstraat 19-D 6, AMSTERDAM

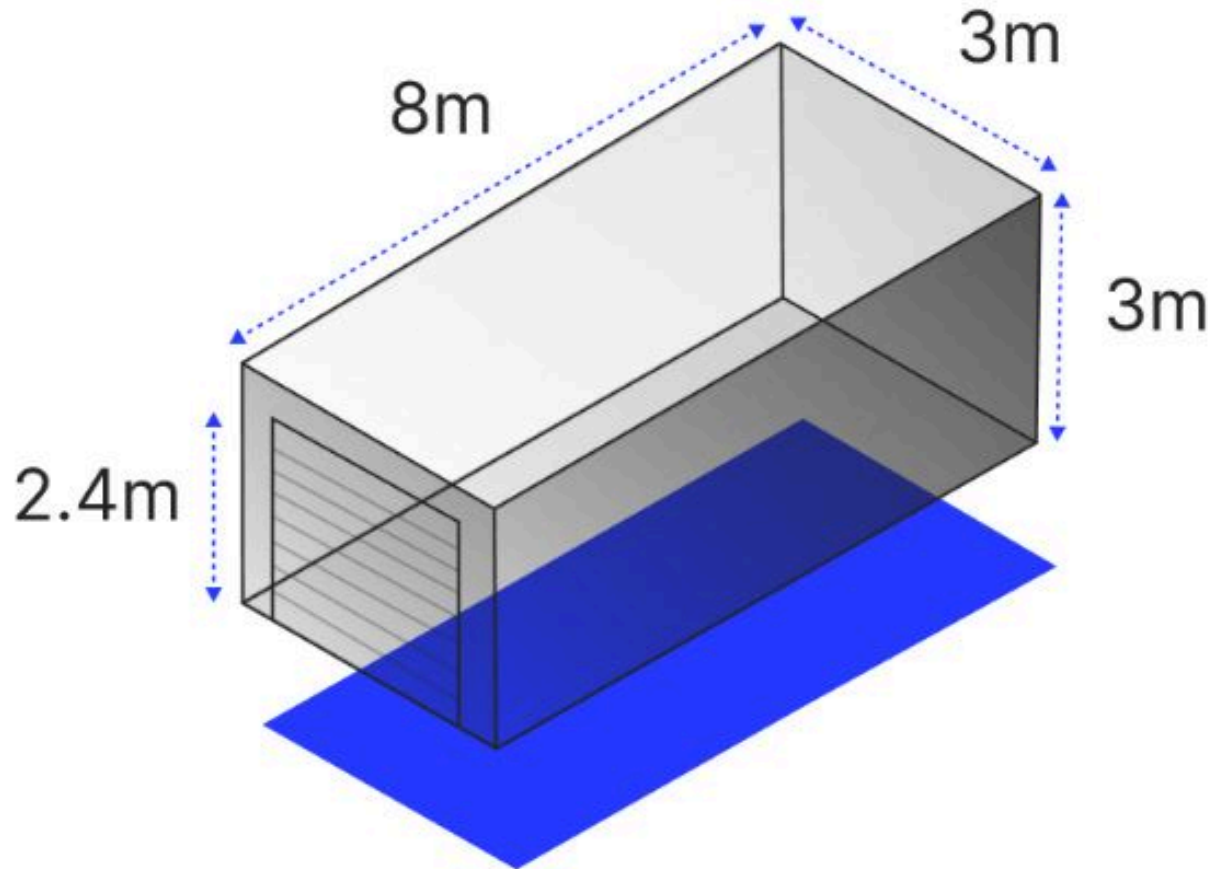

Let op! Dit zijn buitenmaten.

ALGEMENE INFORMATIE

Hoe werkt het huren of kopen?



Hoe bezichtig ik een bedrijfspand?

De eigenaar begeleidt de bezichtiging persoonlijk om u de beste indruk te geven. Neem contact op met de eigenaar om een afspraak te maken. Bezichtigingen kunnen ook 's avonds of in het weekend plaatsvinden omdat de eigenaar niet gebonden is aan kantooruren.

Vraag een bezichtiging aan via:

- Een contactaanvraag via een aanbodsites
- Telefoonnummer: 085-020 1028
- E-mail: info@onlinebedrijfsmakelaar.nl
- www.onlinebedrijfsmakelaar.nl

Overige documentatie

Vaak is er meer documentatie beschikbaar over het pand, zoals documenten van de VvE, het huidige bestemmingsplan, kadastrale gegevens en plattegronden. Neem contact op met de Online Bedrijfsmakelaar om deze documenten in te zien.

Hoe breng ik een bod uit?

Wanneer een voorstel per e-mail of telefoon binnenkomt, wordt er direct contact opgenomen met de eigenaar. De eigenaar beslist vervolgens of het voorstel wordt geaccepteerd, een tegenvoorstel wordt gedaan of het voorstel wordt afgewezen.

Breng uw bod uit via:

- Rechtstreeks aan de eigenaar na of tijdens de bezichtiging
- Telefoonnummer: 085-020 1028
- E-mail: info@onlinebedrijfsmakelaar.nl
- www.onlinebedrijfsmakelaar.nl

Zelf uw bedrijfspand verhuren of verkopen?

De Online Bedrijfsmakelaar is de moderne manier om uw bedrijfspand te verhuren of verkopen op alle grote aanbodsites. Wij begeleiden u met een NVM-commerciële makelaar voor een vast bedrag eenmalig. U doet de bezichtiging en wij doen de rest!

PLAN DIRECT EEN BEZICHTIGING!

Of heeft u nog vragen? Wij helpen u graag.



ONLINE
BEDRIJFS
MAKELAAR

Mocht u een vrijblijvende bezichtiging willen inplannen of mocht u naar aanleiding van deze brochure, de van deze brochure deel uitmakende bijlagen of anderszins in verband met dit object vragen of opmerkingen hebben, neemt u dan contact met ons op.

Onze contactgegevens

Online Bedrijfsmakelaar

Lange Voren 16c

5521 DD Eersel

T 085-020 1028

E info@onlinebedrijfsmakelaar.nl

I www.onlinebedrijfsmakelaar.nl

Disclaimer

Ondanks dat deze brochure en de daarvan deel uitmakende bijlagen met de grootst mogelijke zorgvuldigheid zijn samengesteld kunnen aan de inhoud daarvan geen rechten worden ontleend. Deze brochure en de daarvan deel uitmakende bijlagen zijn uitsluitend bedoeld om te informeren en u uit te nodigen tot het doen van een aanbod.

Door aanvaarding van de vermelde condities komt geen overeenkomst tot stand en worden onze opdrachtgevers en de Online Bedrijfsmakelaar B.V. niet gebonden. Een overeenkomst komt slechts tot stand door aanvaarding van de essentiële en onderhandse schriftelijk punten van een aanbod. De totstandkoming van een overeenkomst blijkt uitsluitend uit een schriftelijke kennisgeving door de Online Bedrijfsmakelaar B.V. en/of haar opdrachtgever.



Lange Voren 16c
5521 DD Eersel
085 020 1028
info@onlinebedrijfsmakelaar.nl

onlinebedrijfsmakelaar.nl